

AFETTO CAMA MONTESSORI SAÍDA LATERAL

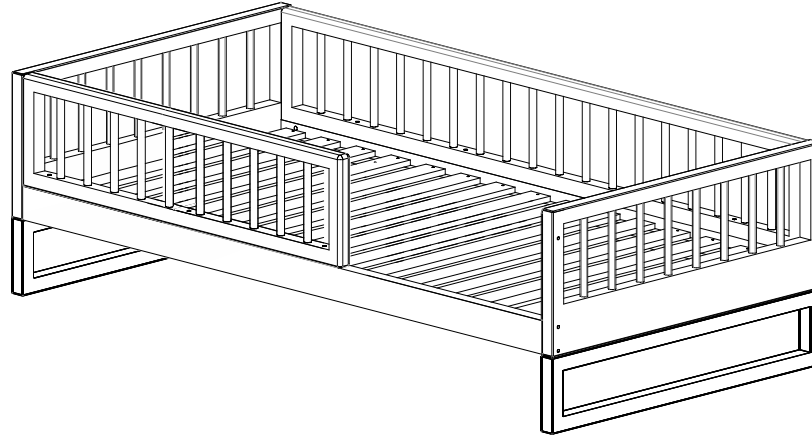

Formas de utilização do produto:

A.

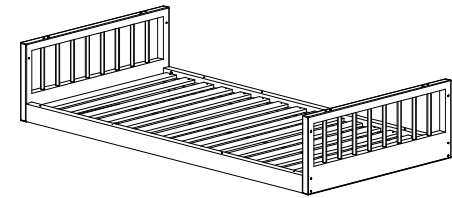
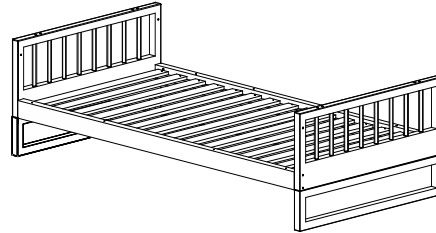
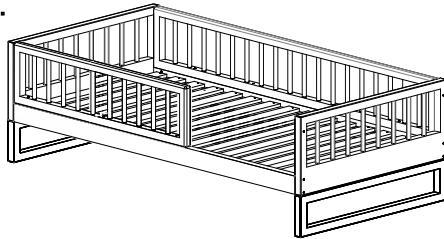

B.

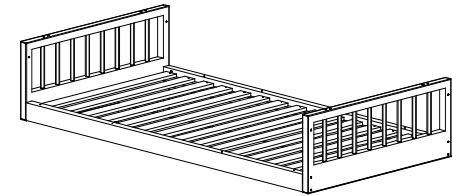
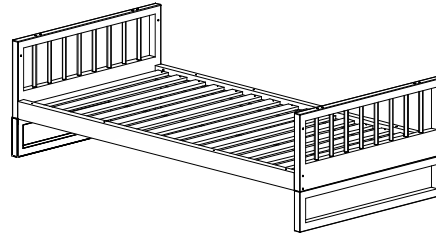
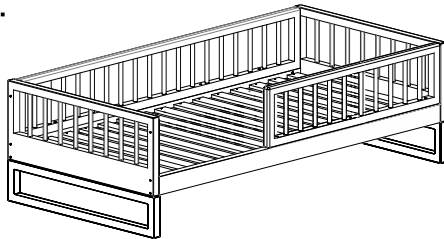

1 pessoa necessária para montar o produto



tempo de montagem aproximadamente 30 minutos



grau de dificuldade



capacidade máxima suportável, distribuída uniformemente

componentes



A- Parafuso 1/4x110 (8x)

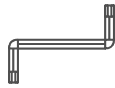

B- Chave allen
4mm (1x)



C- Cavilha
10x40 (4x)



D - Parafuso 7x70 (10x)



E- Porca (8x)



F- Parafuso ch
3,5x30 (30x)



G- Feltro (4x)



H - Parafuso 7x100 (8x)

partes do produto

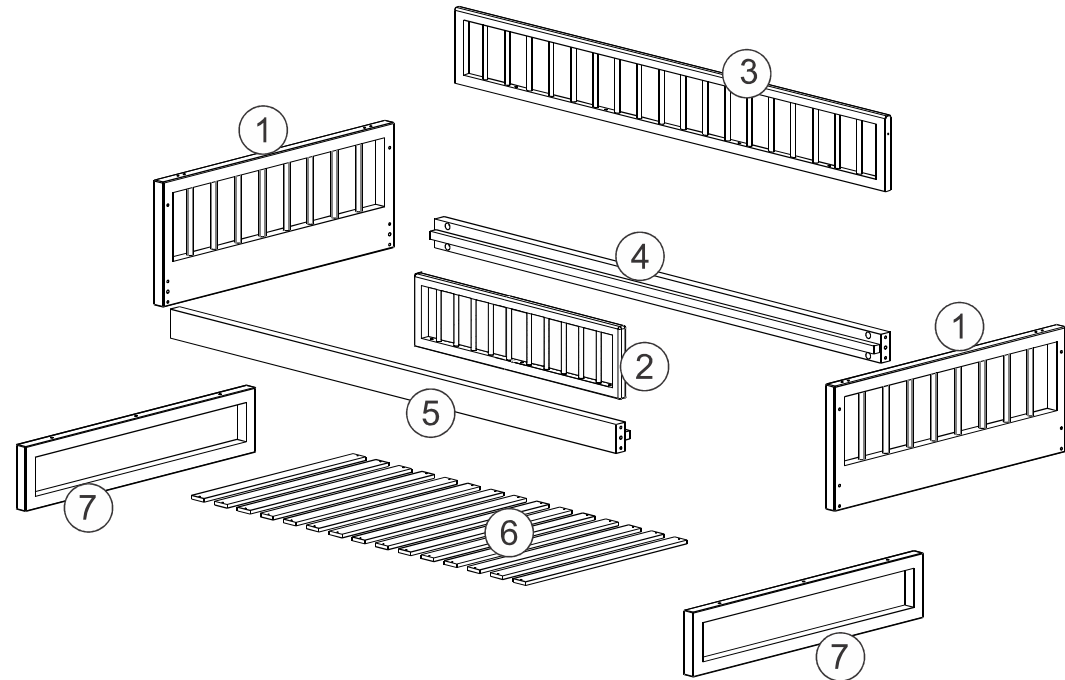

- 1** Para proteção das peças usar a caixa.
Posicionar os parafusos e não dar aperto total.
Depois de todos alinhados dar aperto total.

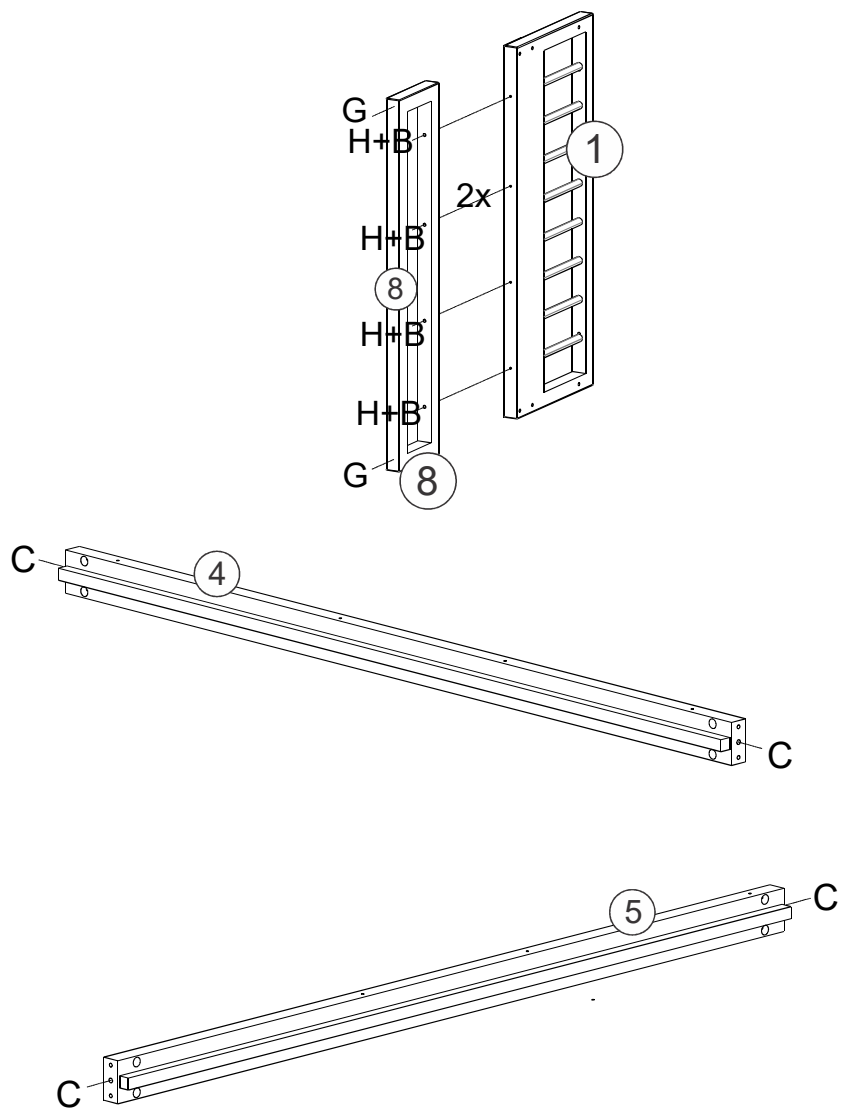

- 2** Posicionar a porca cilíndrica,
segurar com a chave fenda na posição e dar o aperto

Atenção P/ Posição da Saída

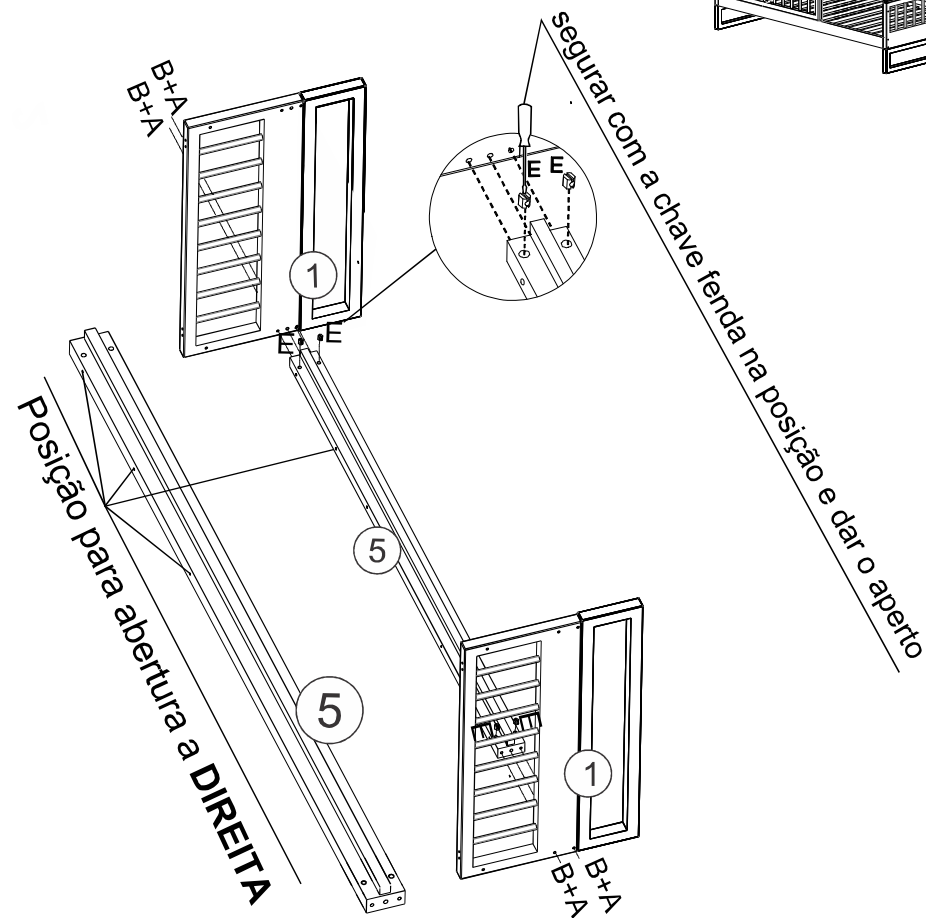

- 3** Posicionar os parafusos e não dar aperto total. Depois de todos alinhados dar aperto total.

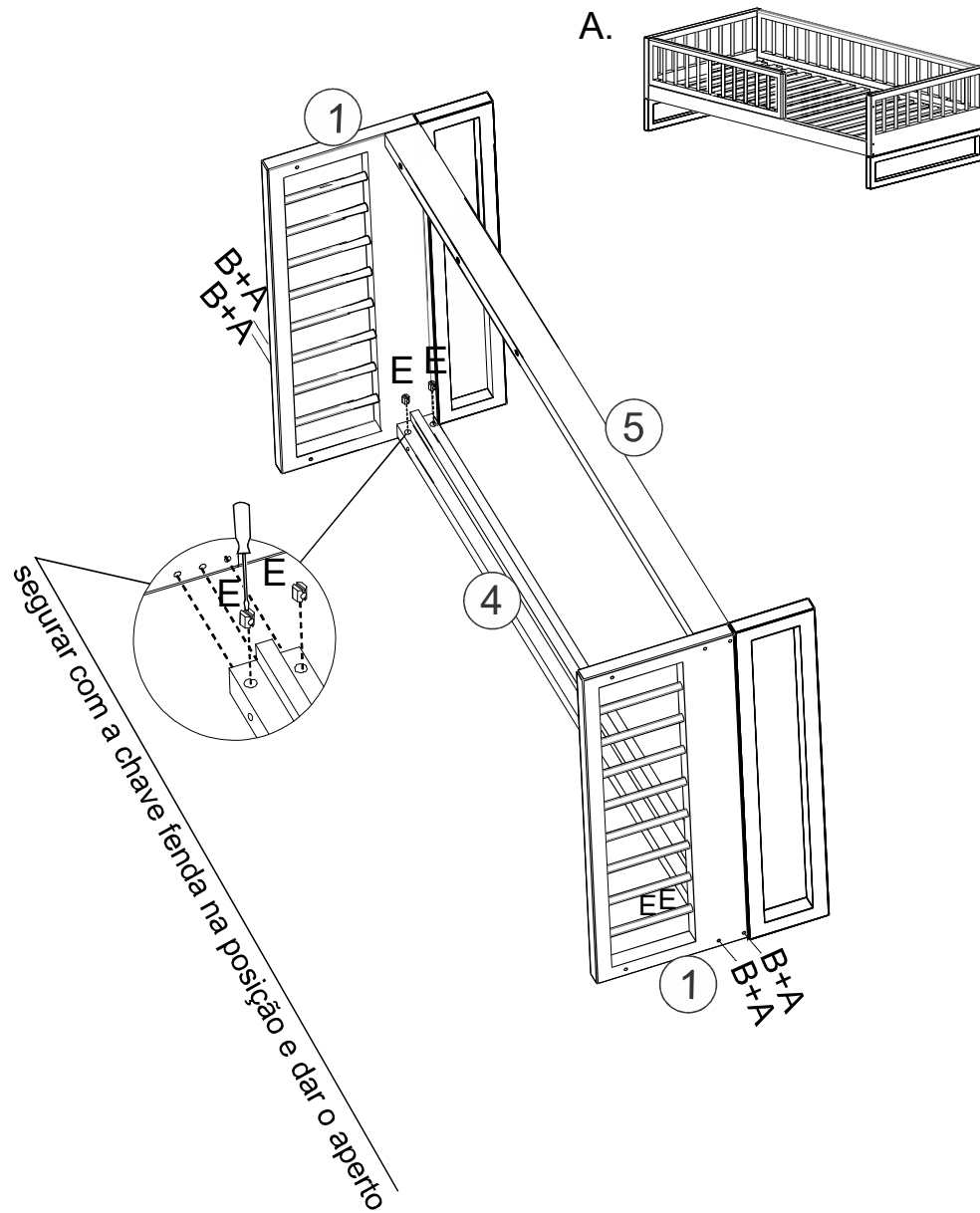

4

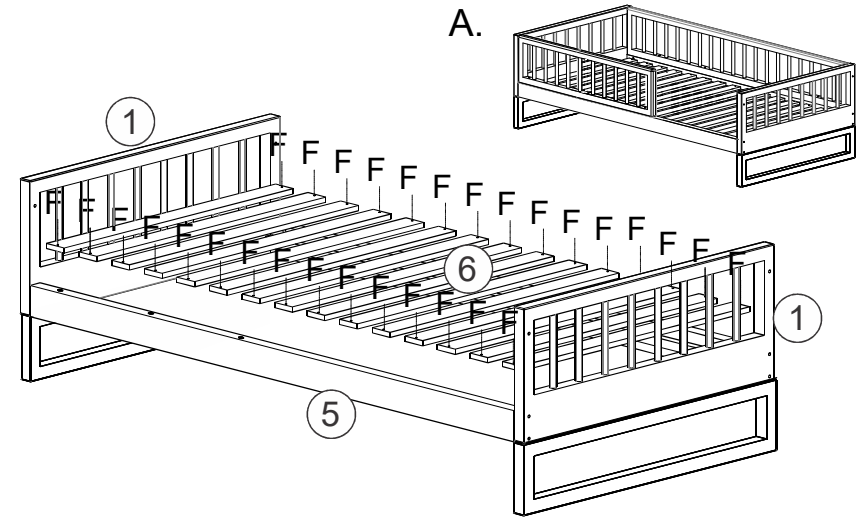

5

- Posicionar os parafusos e não dar aperto total. Depois de todos alinhados dar aperto total.

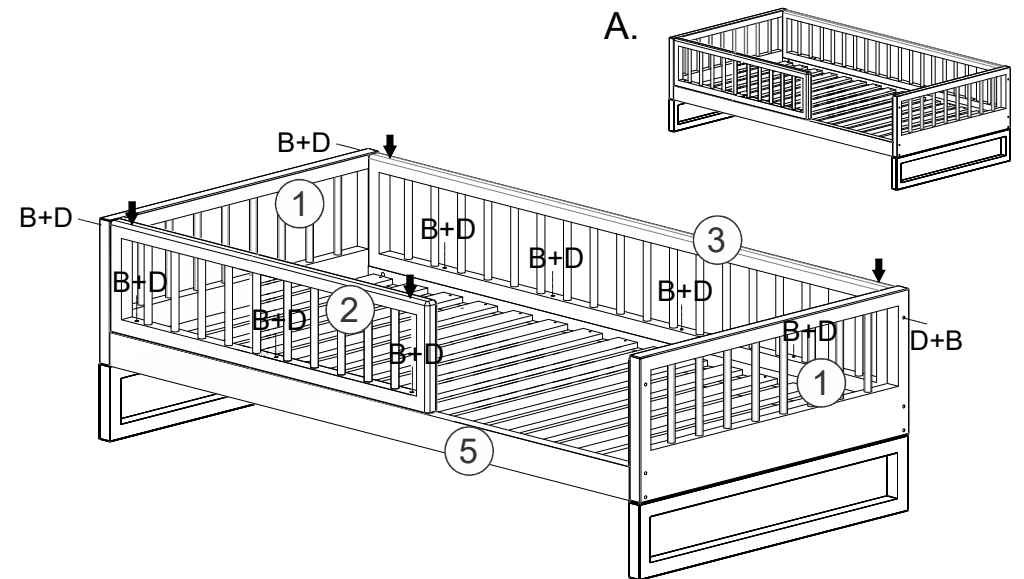

6 Posicionar a porca cilíndrica, segurar com a chave fenda na posição e dar o aperto

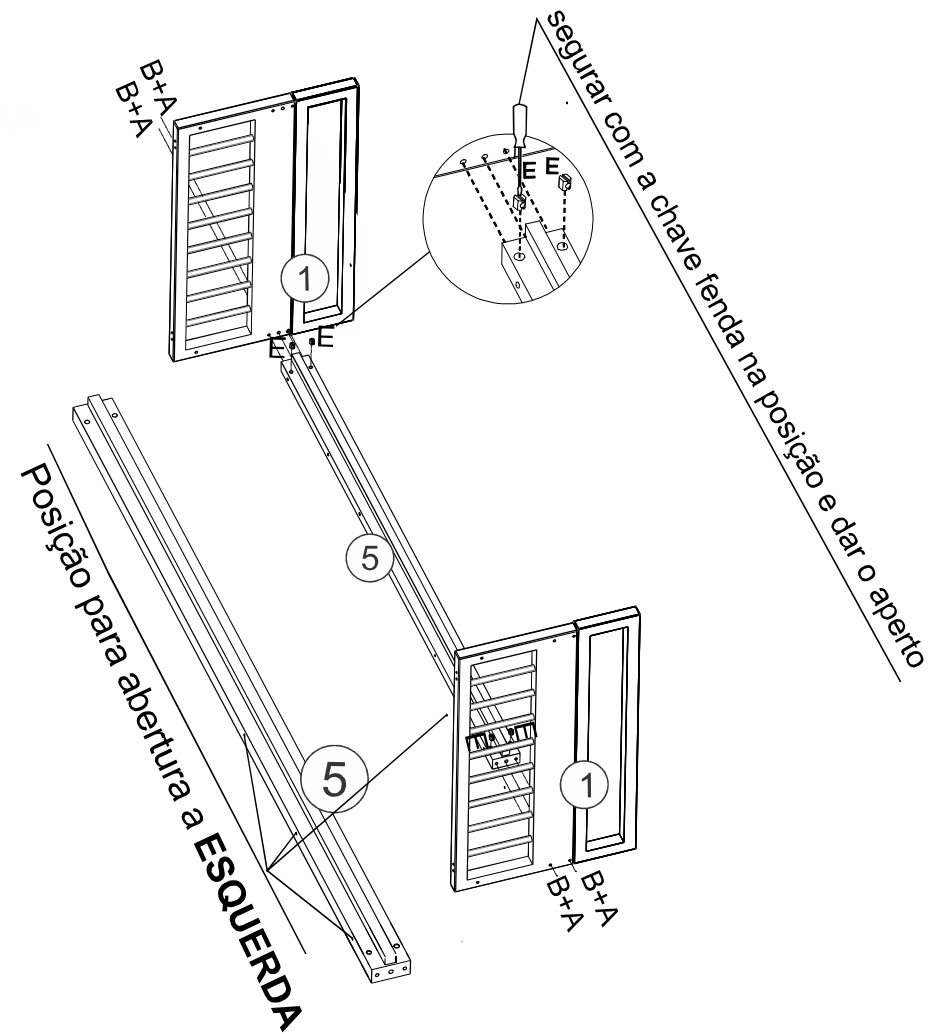
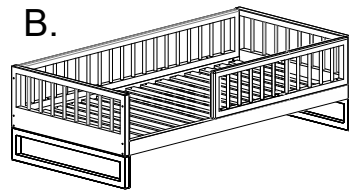

7 Posicionar os parafusos e não dar aperto total. Depois de todos alinhados dar aperto total.

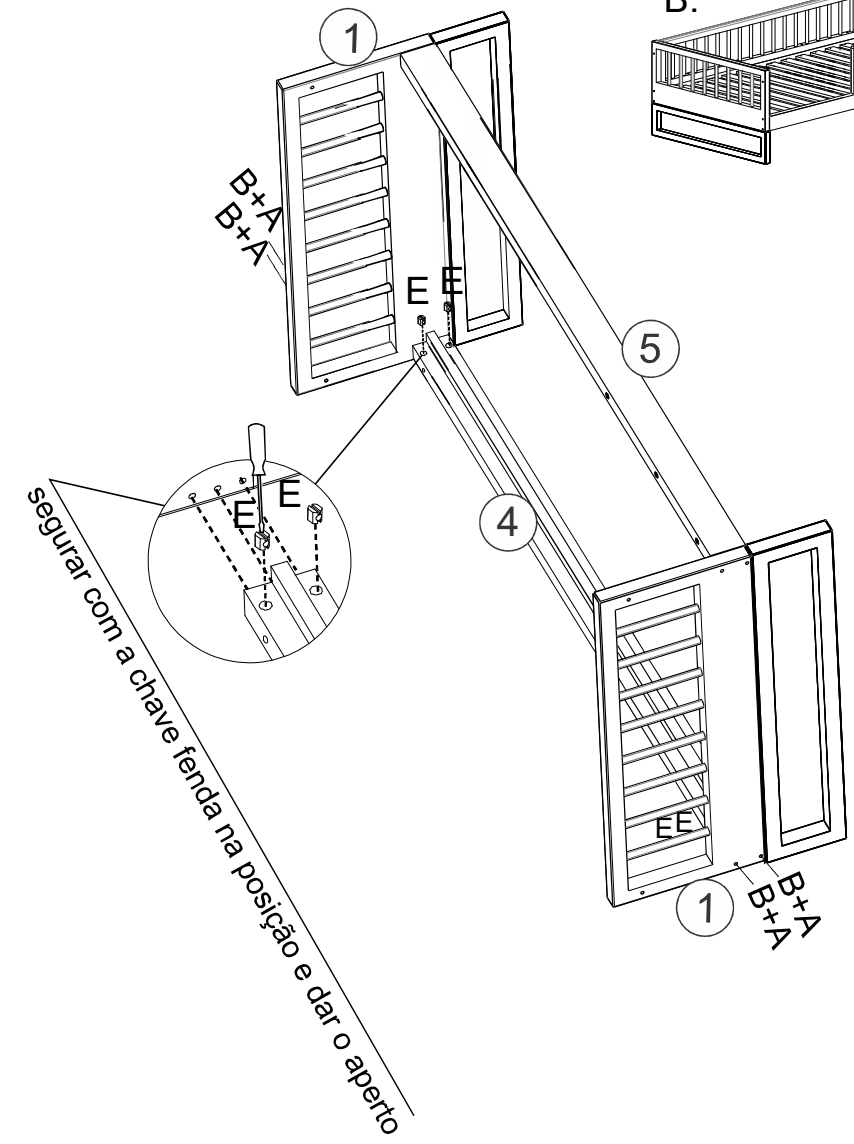
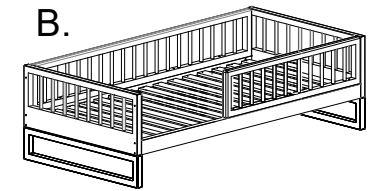

8

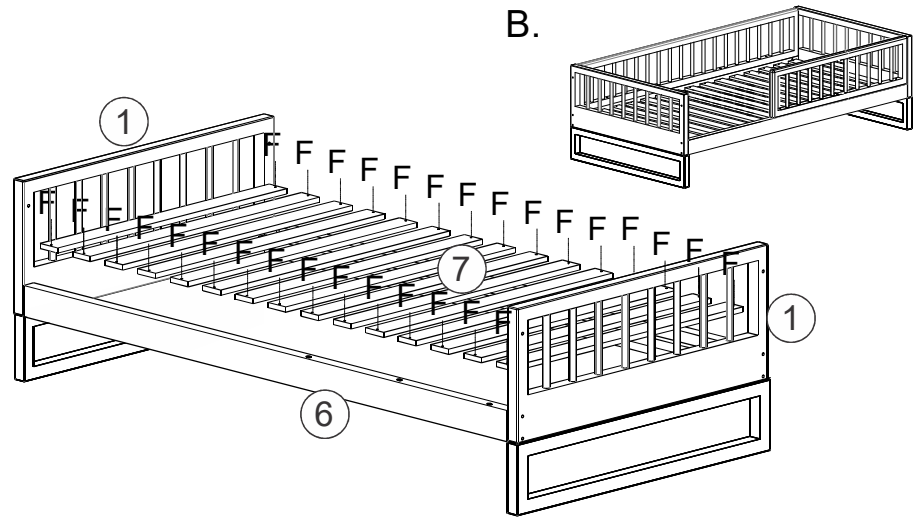

9

Posicionar os parafusos e não dar aperto total. Depois de todos alinhados dar aperto total.

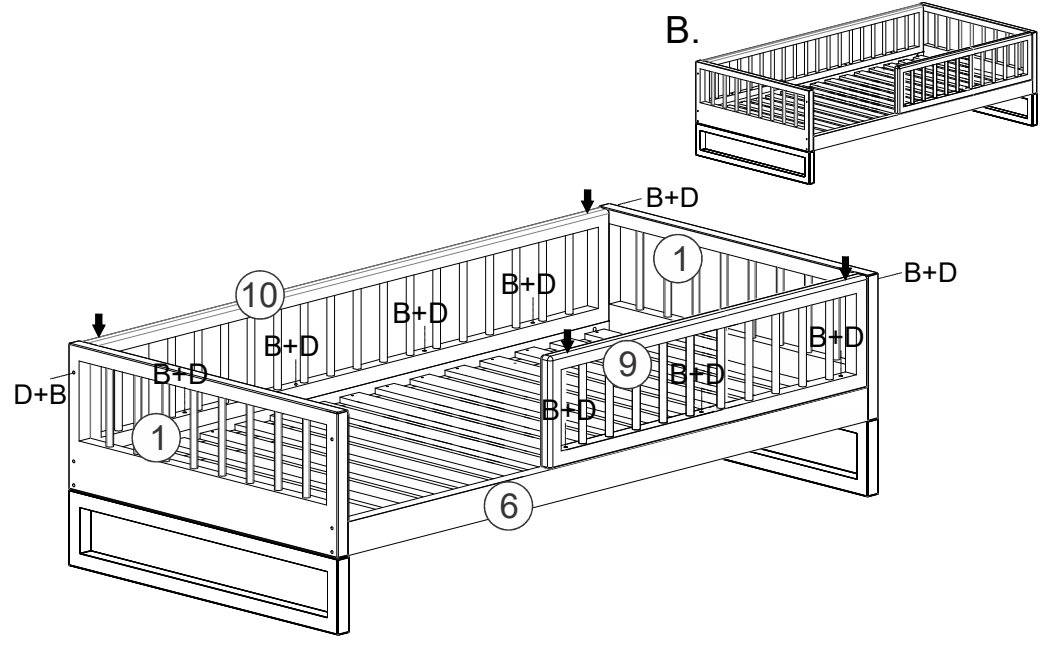

Limpeza

- Utilizar pano levemente umedecido com água sem produtos químicos ou abrasivos, seguido de pano macio e seco.

Cuidados

- Não arrastar o móvel para evitar o comprometimento estrutural;
- É recomendável o uso de feltro sob os pés para o caso de utilização sobre pisos de acabamento frágil;
- Recomenda-se a aplicação de carga moderada conforme apontado no manual de montagem;
- Evitar batidas e o contato com objetos cortantes;
- Após a montagem, manter por algumas horas portas e gavetas abertas em local ventilado;
- Submeter o produto ao uso por crianças somente sob vigilância de um responsável para evitar acidentes domésticos.

Manutenção

- Apertar periodicamente os parafusos e guardar o material gráfico que acompanha o produto para futuras consultas.